



Μια «Ξενάγηση» στην ειδική συλλογή τεκμηρίων για την Τέχνη

Η Βιβλιοθήκη του Τ.Ε.Ι. Σερρών έχει μια σημαντική συλλογή από βιβλία, πολυτελή λευκώματα και οπτικοακουστικό υλικό για την Τέχνη. Διαθέτει επίσης on-line πρόσβαση στο πλήρες κείμενο βιβλιογραφικών βάσεων δεδομένων, ηλεκτρονικών περιοδικών και βιβλίων (e-books) για το ίδιο θέμα. Σ' αυτό το τεύχος του Info-λογίου θα σας κάνουμε μια σύντομη ξενάγηση στα πολύτιμα αυτά τεκμήρια, που αποκτήσαμε κατά τη διάρκεια των τελευταίων ετών.

συνέχεια στη σελίδα 2



Περιεχόμενα

- Μια «Ξενάγηση» στην ειδική συλλογή τεκμηρίων για την Τέχνη 2
- info-νέα Οδηγός δανειστικού τμήματος Βιβλιοθήκης 4
- info-νέα Συλλογικός Κατάλογος Ελληνικών Ακαδημαϊκών Βιβλιοθηκών (ΣΚΕΑΒ) 5
- info-νέα Ηλεκτρονική βάση των περιοδικών "Σερραϊκά Ανάλεκτα" και "Σίρις" 8
- info-νέα Προφίλι χρηστών Βιβλιοθήκης Τ.Ε.Ι. Σερρών 9
- info-νέα Παρουσιάζοντας τη Βιβλιοθήκη σε μελλοντικούς χρήστες 11



Σημείωμα της έκδοσης

Αγαπητοί φίλοι και χρήστες της Βιβλιοθήκης,

Τα πολλά ενθαρρυντικά σχόλια για το πρώτο τεύχος του περιοδικού μας γέμισαν χαρά. Συνεχίζουμε στο δεύτερο τεύχος με ενημερωτικό υλικό για νέες προσφερόμενες υπηρεσίες, όπως full text τοπικών περιοδικών εκδόσεων, ειδική συλλογή Τέχνης και μικρές μελέτες, όπως το profile των χρηστών ή ο χάρτης πληθύνσης στο φυσικό χώρο του κτιρίου.

Το ενημερωτικό δελτίο θα συνεχίσει να εκδίδεται σε αυτή τη μορφή για μερικά ακόμη τεύχη. Προσδοκούμε στη συνέχεια να φιλοξενήσουμε ειδικά αφιερώματα και εκτενέστερα άρθρα για την επιστήμη της πληροφόρησης και τη διαχείριση της γνώσης, θέματα επίκαιρα και χρήσιμα για την εκπαιδευτική μας κοινότητα.

Καλό καλοκαίρι,

Λίλια Θεοδωρίδου
Υπεύθυνη του Έργου της Βιβλιοθήκης

Μια «ξενάγηση»

στην ειδική συλλογή τεκμηρίων για την Τέχνη

Η συλλογή μας για την Τέχνη περιλαμβάνει:

- ▶ **Βιβλία** που αφορούν κυρίως στην ιστορία της τέχνης, έργα μεγάλων ζωγράφων, γλυπτών κ.λπ., βιογραφίες καλλιτεχνών σε ελληνική και αγγλική γλώσσα, τα οποία είναι προστά σε όλα τα μέλη της βιβλιοθήκης στην κύρια συλλογή του *δανειστικού τμήματος*.

Με πυρήνα την κύρια συλλογή της βιβλιοθήκης, δημιουργήθηκε και αναπτύχθηκε ένα νέο τμήμα αφιερωμένο στην Τέχνη. Ένα μέρος της κύριας συλλογής του δανειστικού τμήματος, που αφορούσε βιβλία σχετικά με τις εικαστικές τέχνες, συγκεντρώθηκε και οργανώθηκε εκ νέου σ' ένα ξεχωριστό τμήμα για να δημιουργηθεί μια νέα ειδική συλλογή βιβλίων τέχνης στο *πληροφοριακό τμήμα*.

Η ειδική συλλογή βιβλίων τέχνης σε *έντυπη μορφή*, αριθμεί μέχρι στιγμής περίπου 200 τεκμήρια και περιλαμβάνει πολύτιμα βιβλία και λευκώματα μεγάλου σχήματος, τα οποία τοποθετήθηκαν σε ράφια ανοιχτής πρόσβασης του πληροφοριακού τμήματος της Βιβλιοθήκης σαν ξεχωριστή συλλογή. Στο μεγαλύτερο μέρος της συλλογής συγκαταλέγονται δειγματοληπτικά έργα που αντιπροσωπεύουν σημαντικούς σταθμούς από την πορεία εξέλιξης ξένων ως επί το πλείστον καλλιτεχνών. Τα βιβλία αυτής της συλλογής είναι προστά σε όλα τα μέλη της για επιτόπια μελέτη αφού δε δανείζονται, υπάρχει ωστόσο η δυνατότητα λήψης φωτοτυπιών.

Η αναζήτηση του υλικού είναι δυνατή μέσα από τον on-line κατάλογο της Βιβλιοθήκης, αφού η μηχανογραφική οργάνωση του έγινε με το βιβλιοθηκονομικό πρόγραμμα ηλεκτρονικής επεξεργασίας δεδομένων Advance.

- ▶ Η συλλογή του *οπτικοακουστικού υλικού* (κασέτες, CD-ROMs, DVD-ROMs, video, κ.λπ.) περιλαμβάνει μεταξύ άλλων και υλικό που καλύπτει θέματα Τέχνης.

Ενδεικτικά ένα μέρος της συλλογής:

- Λεονάρντο Ντα Βίντσι: ο άνθρωπος..., ο καλλιτέχνης..., ο εφευρέτης..., ο μύθος..., η ζωή και το έργο του, όπως δεν τα είδατε ποτέ! [dvd]]
- Ν. Χατζηκυριάκος - Γκίκας: η ζωή και το έργο του [βιντεοκασέτα]
- Art 20: the Thames and Hudson multimedia dictionary of modern art [cd-rom]
- Η εγκυκλοπαίδεια της τέχνης: ένα ταξίδι στην τέχνη και στους μεγάλους ζωγράφους της [cd-rom]
- Σύγχρονη ελληνική τέχνη: εγκυκλοπαίδεια [cd-rom]
- Da Vinci's machines: the master's greatest works come alive! [cd-rom]

- ▶ Η Βιβλιοθήκη του Τ.Ε.Ι. Σερρών ως μέλος του Δικτύου Ελληνικών Ακαδημαϊκών Βιβλιοθηκών HEAL-Link παρέχει σε όλα τα μέλη της ακαδημαϊκής κοινότητας τη δυνατότητα online *ηλεκτρονικής πρόσβασης* σε ηλεκτρονικά περιοδικά και βάσεις δεδομένων.

Η πρόσβαση για τις ακόλουθες βάσεις είναι δυνατή μόνο μέσω των Η/Υ του τοπικού δικτύου της Βιβλιοθήκης του Τ.Ε.Ι. Σερρών και ελέγχεται με αναγνώριση της IP διεύθυνσας.

Ηλεκτρονικά λεξικά και εγκυκλοπαίδειες

Grove Art πρόσβαση στο πλήρες κείμενο των λεξικών «The Dictionary of Art» και «The Oxford Companion to Western Art», για τις εικαστικές τέχνες από την προϊστορία μέχρι σήμερα με περισσότερα από 1500 σχέδια τέχνης.

Grove Art Online
for all aspects of the visual arts world wide

Search

Home Advanced search Browse Explore Log Out

Welcome to Grove Art Online

Advanced search

- Full text
- Biographies
- Bibliographies
- Contributors

Images

- Art image collections
- Search image links

Browse

- Articles A-Z
- Contributors A-Z
- Index A-Z
- Appendices

Explore - NEW!

- Art and Art Forms
- Geography
- People
- Styles and Cultures
- Time Periods

Grove Art Online comprises the full text of *The Dictionary of Art*, edited by Jane Turner (1996, 34 vols) and *The Oxford Companion to Western Art*, edited by Hugh Brigstocke (2001). Articles that have been added or updated since their appearance in print are date-stamped in the upper right corner of the screen.

For optimal performance download the following free browser software:
Internet Explorer 6+, Netscape 7+, Opera 7+ or Mozilla 1+

search engine powered by CONVERA.

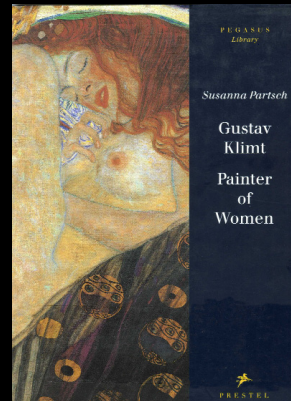
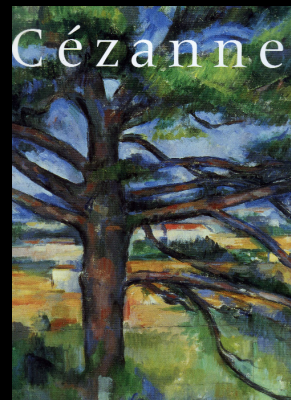
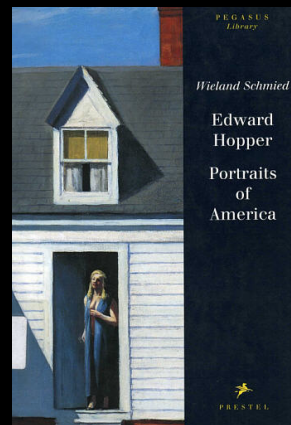
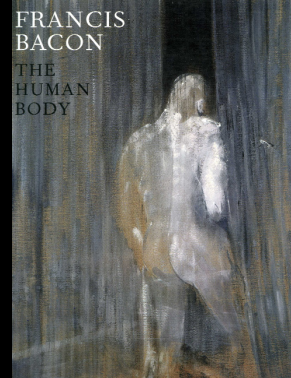

Oxford Reference Online πρόσβαση στο πλήρες κείμενο περισσότερων από 100 τίτλων λεξικών, εγκυκλοπαιδειών και άλλων έργων αναφοράς του *Oxford University Press*. Περιλαμβάνονται και λεξικά που αφορούν την Τέχνη και την Αρχιτεκτονική.



ΧΙΤΕΚΤΟΝΙΚΗ.

Βιβλιογραφικές Βάσεις και Βάσεις Πλήρους Κειμένου

WilsonWeb

• Art Index

Βιβλιογραφική βάση και βάση πλήρους κειμένου η οποία ευρετηριάζει επιλεγμένες εκδόσεις που αφορούν την τέχνη. Συμπληρωματικά ευρετηριάζει και τις εικόνες των έργων που παρουσιάζονται στα περιοδικά Χρονική Κάλυψη: από το 1984 έως σήμερα.

• Art Index Retrospective

Βιβλιογραφική βάση η οποία περιλαμβάνει 55 χρόνια δημοσιεύσεων σχετικών με την Τέχνη με αναφορές περιοδικών (στην αγγλική, τη γαλλική, γερμανική, ισπανική, ολλανδική), εφημερίδων και δελητίων μουσείων. Χρονική κάλυψη 1929-1984.

• Art Museum Image Gallery

Πλούσια ψηφιακή πηγή εικόνων τέχνης και σχετικών πολυμέσων από τις συλλογές διακεκριμένων μουσείων. Χρονική κάλυψη: από την Αιγυπτιακή μέχρι τη σύγχρονη Τέχνη.

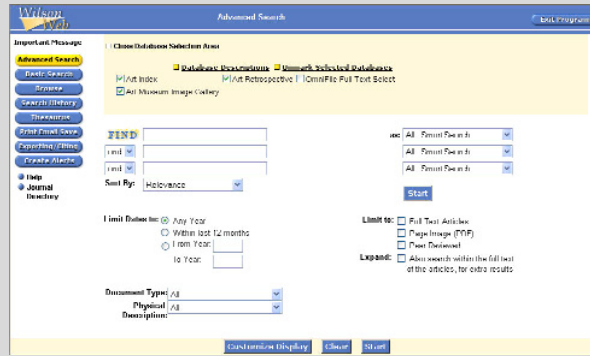

Ηλεκτρονικά βιβλία (e-books)

Springer e-Books

Πλήρες κείμενο 2.500 περίπου τίτλων ηλεκτρονικών βιβλίων. Περιλαμβάνει και βιβλία που αφορούν την Τέχνη

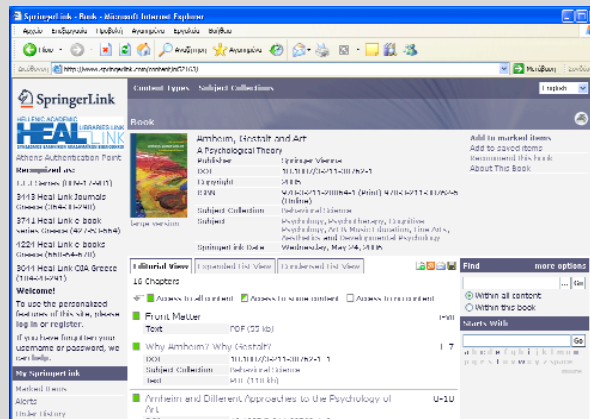

Κλείνοντας τη μικρή αυτή ξενάγηση θα θέλαμε να προσθέσουμε ότι μεγάλη συλλογή βιβλίων Τέχνης (στις ελληνικές ακαδημαϊκές βιβλιοθήκες) διαθέτει η βιβλιοθήκη της Ανωτάτης Σχολής Καλών Τεχνών [<http://www.library.asfa.gr/>] καθώς και το Τμήμα Εικαστικών και Εφαρμοσμένων Τεχνών του Α.Π.Θ.

Ελπίζουμε ότι και η δική μας «μικρή» συλλογή τεκμηρίων Τέχνης θα βοηθήσει τους χρήστες μας να περιπλανηθούν στο «μαγικό» κόσμο της και την ακαδημαϊκή μας κοινότητα να επεκταθεί σε γνωστικά αντικείμενα που ενδυναμώνουν την αυτογνωσία, την ευαισθησία και την πολιτιστική μας ταυτότητα.



Μάρθα Χριστοφορίδου - Ναούμ
Βιβλιοθηκονόμος
marthalib@teiser.gr



ΟΔΗΓΟΣ ΔΑΝΕΙΣΤΙΚΟΥ ΤΜΗΜΑΤΟΣ

ΒΙΒΛΙΟΘΗΚΗΣ Τ.Ε.Ι. ΣΕΡΡΩΝ

info - νέα

Η Βιβλιοθήκη του Τ.Ε.Ι. Σερρών σε μια συνεχή προσπάθεια να παρέχει στα μέλη της εύκολη και γρήγορη πρόσβαση στις συλλογές της, δημιούργησε μια γραφική αναπαράσταση (κάτοψη) του δανειστικού τμήματος, χρησιμοποιώντας διακριτά χρώματα για κάθε κατηγορία βιβλίων. Στο υπόμνημα που ακολουθεί είναι φανερό, ότι η κατηγοριοποίηση των εκθεμάτων γίνεται με βάση τις σχολές του Τ.Ε.Ι. (Σ.Τ.Ε.Φ, Σ.Δ.Ο.), ενώ υπάρχει και μια δευτερεύουσα διάκριση ως προς τους Έλληνες ή Ξένους Συγγραφείς.

Κάθε τεκμήριο της συλλογής ταξινομείται σύμφωνα με το διεθνές δεκαδικό σύστημα DEWEY (22η έκδοση), ώστε να μπορούν οι χρήστες να το αναζητούν και να το εντοπίζουν με ευκολία. Το σύστημα DEWEY χωρίζει τη γνώση σε δέκα (10) κύριες κατηγορίες, αριθμώντας τις από το 0 έως και το 9. Η τάξη 0 χρησιμοποιείται για έργα με γενικό περιεχόμενο, όπως εγκυκλοπαίδειες, εφημερίδες, καθώς και για ορισμένους ειδικούς κλάδους μάθησης, όπως η πληροφορική, η βιβλιοθηκονομία και η δημοσιογραφία. Οι τάξεις 1-9 συνιστούν η κάθε μια ένα μείζονα κλάδο γνώσης ή ομάδα συγγενικών κλάδων γνώσης και έχουν ως εξής:

- 000 Γενικά
- 100 Φιλοσοφία-Ψυχολογία
- 200 Θρησκεία
- 300 Κοινωνικές Επιστήμες
- 400 Γλωσσολογία
- 500 Φυσικές Επιστήμες
- 600 Εφαρμοσμένες Επιστήμες
- 700 Καλές Τέχνες
- 800 Λογοτεχνία
- 900 Ιστορία, Γεωγραφία, Βιογραφίες

Κάθε κύρια κατηγορία διαιρείται σε δέκα (10) υποκατηγορίες, ενώ κάθε υποκατηγορία στη συνέχεια από αυτές που προέκυψαν υποδιαιρείται σε 10 ακόμα τμήματα. Για να προχωρήσουμε σε ακόμη μεγαλύτερη ανάλυση χρησιμοποιούμε πλέον δεκαδικούς αριθμούς. Στο διάγραμμα που ακολουθεί, αναλύεται το σύστημα DEWEY, θεωρώντας ως παράδειγμα την υποκατηγορία "Πιθανότητες και Στατιστική".

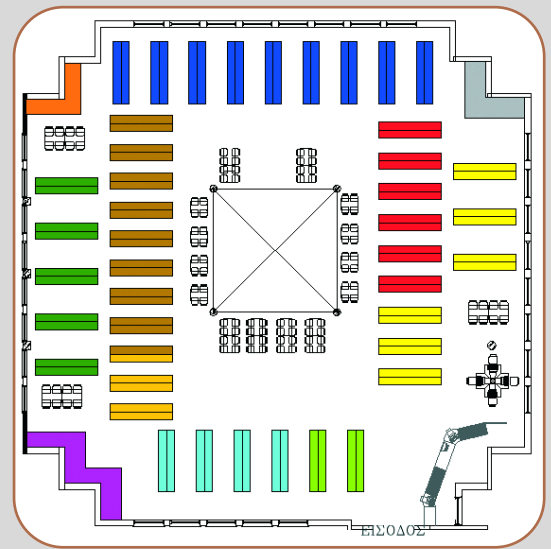

Εικόνα 1:

Κάτοψη του Δανειστικού Τμήματος της Βιβλιοθήκης Τ.Ε.Ι. Σερρών

ΒΙΒΛΙΟΘΗΚΗ ΤΕΙ ΣΕΡΡΩΝ ΔΑΝΕΙΣΤΙΚΟ ΤΜΗΜΑ (ΚΑΤΟΨΗ Α' ΟΡΟΦΟΥ)

ΥΠΟΜΝΗΜΑ

- ΓΚΙΣΕ (ΕΞΥΠΗΡΕΤΗΣΗ ΧΡΗΣΤΩΝ)
- ΠΟΛΛΑΠΛΑ ΑΝΤΙΤΥΠΑ Σ.Τ.Ε.Φ.
- ΒΙΒΛΙΑ Σ.Τ.Ε.Φ. ΕΛΛΗΝΩΝ ΣΥΓΓΡΑΦΕΩΝ
- ΒΙΒΛΙΑ Σ.Τ.Ε.Φ. ΞΕΝΩΝ ΣΥΓΓΡΑΦΕΩΝ
- ΠΟΛΛΑΠΛΑ ΑΝΤΙΤΥΠΑ ΤΜΗΜΑΤΟΣ ΓΕΩΠΛΗΡΟΦΟΡΙΚΗΣ & ΤΟΠΟΓΡΑΦΙΑΣ
- ΠΟΛΛΑΠΛΑ ΑΝΤΙΤΥΠΑ Σ.Δ.Ο.
- ΛΟΓΟΤΕΧΝΙΑ - ΠΟΙΗΣΗ, ΘΕΑΤΡΟ ΔΙΗΓΗΜΑΤΑ, ΒΙΟΓΡΑΦΙΕΣ
- ΒΙΒΛΙΑ Η/Υ ΞΕΝΩΝ ΚΑΙ ΕΛΛΗΝΩΝ ΣΥΓΓΡΑΦΕΩΝ
- ΒΙΒΛΙΑ ΓΕΝΙΚΟΥ ΕΝΔΙΑΦΕΡΟΝΤΟΣ ΕΛΛΗΝΩΝ ΚΑΙ ΞΕΝΩΝ ΣΥΓΓΡΑΦΕΩΝ
- ΒΙΒΛΙΑ Σ.Δ.Ο. ΕΛΛΗΝΩΝ ΣΥΓΓΡΑΦΕΩΝ
- ΒΙΒΛΙΑ ΑΓΓΛΙΚΩΝ Σ.Δ.Ο. - ΔΩΡΕΑ Ε.Α.Π.
- ΒΙΒΛΙΑ Σ.Δ.Ο. ΞΕΝΩΝ ΣΥΓΓΡΑΦΕΩΝ

Εικόνα 2:

Υπόμνημα

- 000 Γενικά
- 100 Φιλοσοφία-Ψυχολογία
- 200 Θρησκεία
- 300 Κοινωνικές Επιστήμες
- 400 Γλωσσολογία
- 500 Φυσικές Επιστήμες
- 600 Εφ. Επιστήμες
- 700 Καλές Τέχνες
- 800 Λογοτεχνία
- 900 Ιστορία, Γεωγραφία, Βιογραφίες

500 ΦΥΣΙΚΕΣ ΕΠΙΣΤΗΜΕΣ

- 500 Γενικά για τις φυσικές επιστήμες
- 510 Μαθηματικά
- 520 Αστρονομία
- 530 Φυσική
- 540 Χημεία
- 550 Γεωλογία
- 560 Παλαιοντολογία
- 570 Ανθρωπολογία
- 580 Βοτανική
- 590 Ζωολογία

510 ΜΑΘΗΜΑΤΙΚΑ

- 511 Αριθμητική
- 512 Άλγεβρα
- 513 Ευκλείδειος Γεωμετρία
- 514 Τριγωνομετρία
- 515 Παρ. Γεωμετρία
- 516 Αναλυτική Γεωμετρία
- 517 Λογισμός
- 518 - (για χρήση στο μέλλον)
- 519 Πιθανότητες & Στατιστική

519 ΠΙΘΑΝΟΤΗΤΕΣ & ΣΤΑΤΙΣΤΙΚΗ

- 519.2 Πιθανότητες
- 519.3 Θεωρία Παιγνίων
- 519.4 Εφ. Αριθ. Ανάλυση
- 519.5 Στατιστική
- 519.52 Θεωρία Δειγματοληψίας κ.ο.κ.

Εικόνα 3:

Δεκαδικό σύστημα ταξινόμησης DEWEY (παράδειγμα)

info - λόγιο

Με βάση το σύστημα DEWEY, στη ράχη κάθε βιβλίου υπάρχει το αντίστοιχο σύμβολο θέσεως, που δείχνει τη θέση του βιβλίου στα ράφια και το οποίο αποτελείται από τον ταξινομικό του αριθμό και τα τρία πρώτα γράμματα του επιθέτου του συγγραφέα ή του τίτλου. Με τη βοήθεια της κάτοψης και του συστήματος DEWEY, παρακάτω γίνεται μια προσπάθεια να αναπαρασταθούν γραφικά οι θεματικές κατηγορίες που καλύπτει το δανειστικό τμήμα προκειμένου να εξυπηρετούνται εύκολα τα μέλη της βιβλιοθήκης. Για τον ίδιο λόγο, έχει δημιουργηθεί και κατάλληλος γραφικός οδηγός σε προβολή παρουσίασης PowerPoint και φιλοξενείται στη σελίδα της βιβλιοθήκης <http://lib.teiser.gr>.



Μαρία Λαζαρίδου
Πληροφορικός
maria@teiser.gr

Εικόνα 4:

Κάτοψη βιβλιοθήκης σύμφωνα με το σύστημα DEWEY

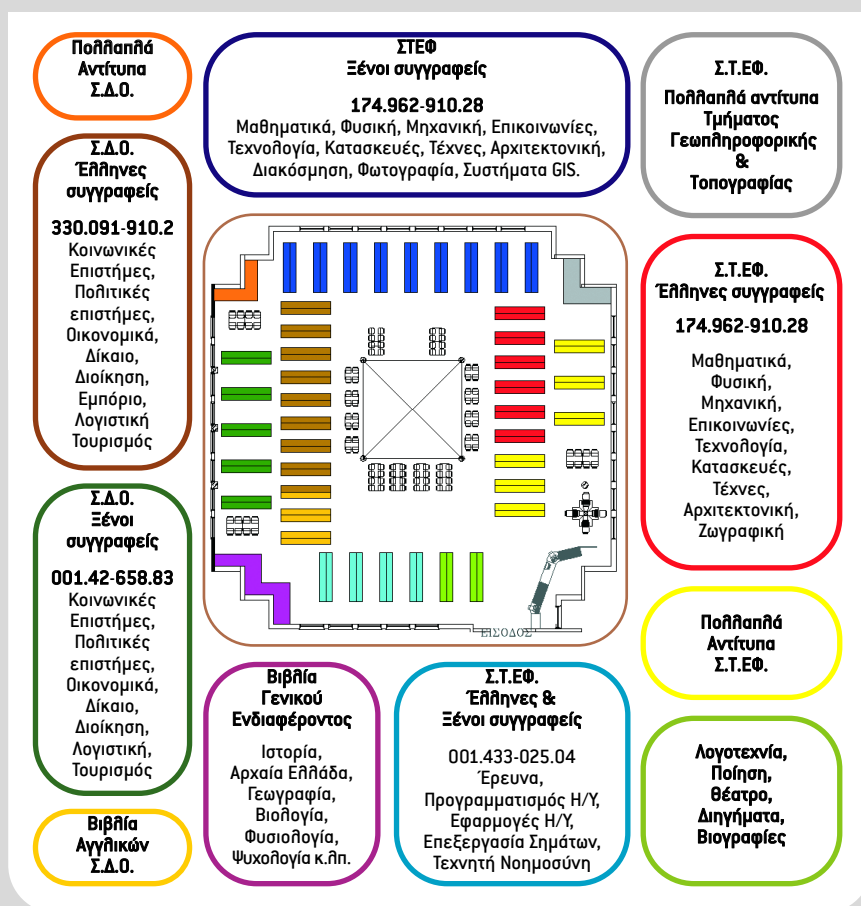

info - νέα

ΣΥΛΛΟΓΙΚΟΣ ΚΑΤΑΛΟΓΟΣ ΕΛΛΗΝΙΚΩΝ ΑΚΑΔΗΜΑΪΚΩΝ ΒΙΒΛΙΟΘΗΚΩΝ (ΣΚΕΑΒ)

Ο Συλλογικός Κατάλογος είναι το αποτέλεσμα της συλλογικής προσπάθειας των Ελληνικών Ακαδημαϊκών Βιβλιοθηκών και έχει ως βασικό στόχο την ποιοτική αναβάθμιση των υπηρεσιών που προσφέρονται από αυτές. Η ποιοτική αναβάθμιση συνίσταται στην ενοποίηση των ηλεκτρονικών καταλόγων, η οποία θα βοηθήσει και τις βιβλιοθήκες στην καταλογογράφηση του υλικού καθώς και στη δημιουργία ενός συστήματος διαδανεισμού για τα μέλη του Δικτύου των Ελληνικών Ακαδημαϊκών Βιβλιοθηκών.

Τα πλεονεκτήματα του Συλλογικού Καταλόγου (ΣΚ) είναι

ποιοτικά και ποσοτικά. Αναλυτικότερα:

- Είναι ένα μέσο συνεταιριστικής / συλλογικής καταλογογράφησης, αντί του μέχρι πρότινος μοντέλου της ξεχωριστής ανά Ίδρυμα καταλογογράφησης του ίδιου βιβλίου, με προφανείς οικονομικές επιπτώσεις.
- Είναι ένα μέσο βιβλιογραφικής τεκμηρίωσης, αλληλά και βιβλιογραφικής αναζήτησης σε εθνικό επίπεδο και αποτρέπει τη βάση για το διαδανεισμό έντυπου υλικού μεταξύ των Βιβλιοθηκών.
- Υποστηρίζει την ανάπτυξη και εξέλιξη τυποποιημένων μεθόδων περιγραφικής και θεματικής ανάλυσης, κάτι

που απουσιάζει από τις Ακαδημαϊκές Βιβλιοθήκες. Οι βιβλιογραφικές εγγραφές θα είναι υψηλής ποιότητας αξιοποιήσιμες από τους καταλογογράφους.

- Από τον ΣΚ θα προκύψουν οι κατάλογοι των τυποποιημένων θεμάτων και ονομάτων στην ελληνική γλώσσα, που επίσης απουσιάζουν από τις Ακαδημαϊκές Βιβλιοθήκες.
- Αποτελεί μια πλούσια πηγή αξιόπιστων βιβλιογραφικών δεδομένων, ικανή να ανταποκριθεί στις αυξημένες απαιτήσεις των σύγχρονων χρηστών, φιλικό προς το χρήστη περιβάλλον αναζήτησης. Γρήγορη, συνεπή και αξιόπιστη ανάκτηση αποτελεσμάτων σε σχέση με την αναζήτηση του χρήστη.
- Ο ΣΚ αποτελεί τη βάση ενός εθνικού δικτύου βιβλιοθηκών, προετοιμάζοντας τη συμμετοχή όλων των βιβλιοθηκών της Ελλάδας.
- Ο οργανισμός του ΣΚ εξασφαλίζει διαπραγματευτική ισχύ έναντι τρίτων, π.χ. εκδότες, εταιρείες.

Η βάση του Συλλογικού Καταλόγου έχει ενσωματώσει μέχρι τώρα 34 συλλογές από τις 43, ανάμεσα στις οποίες βρίσκονται οι πιο μεγάλες σε δεδομένα βιβλιοθήκες (π.χ. Αριστοτέλειο Πανεπιστήμιο Θεσσαλονίκης, Πανεπιστήμιο Κρήτης, Πανεπιστήμιο Αθηνών, Πανεπιστήμιο Κύπρου κτλ.). Ο αριθμός των εγγραφών ξεπερνά το 1.963.610, με προοπτική να ξεπεράσει τα 2.000.000. Πιο συγκεκριμένα έχουν ενσωματωθεί οι συλλογές των παρακάτω Ακαδημαϊκών Βιβλιοθηκών:

- Ακαδημία Αθηνών
- Ανώτατη Σχολή Καλών Τεχνών
- Αριστοτέλειο Πανεπιστήμιο Θεσσαλονίκης
- Δημοκρίτειο Πανεπιστήμιο Θράκης
- Εθνικό & Καποδιστριακό Πανεπιστήμιο Αθηνών
- Εθνικό Μετσόβιο Πολυτεχνείο
- Ελληνικό Ανοικτό Πανεπιστήμιο
- Ιόνιο Πανεπιστήμιο
- Παιδαγωγικό Ινστιτούτο
- Πανεπιστήμιο Αιγαίου
- Πανεπιστήμιο Θεσσαλίας
- Πανεπιστήμιο Ιωαννίνων (μέρος της συλλογής)
- Πανεπιστήμιο Κρήτης
- Πανεπιστήμιο Κύπρου
- Πανεπιστήμιο Μακεδονίας
- Πανεπιστήμιο Πατρών
- Πανεπιστήμιο Πειραιά
- Πάντειο Πανεπιστήμιο
- Πολυτεχνείο Κρήτης
- ΤΕΙ Ηπείρου
- ΤΕΙ Θεσσαλονίκης
- ΤΕΙ Καθαμάτας
- ΤΕΙ Κρήτης
- ΤΕΙ Λαμίας
- ΤΕΙ Δυτικής Μακεδονίας
- ΤΕΙ Πάτρας
- ΤΕΙ Πειραιά
- ΤΕΙ Σερρών
- Τεχνολογικό Πανεπιστήμιο Κύπρου
- Χαροκόπειο Πανεπιστήμιο
- Ανοικτό Πανεπιστήμιο Κύπρου
- ΤΕΙ Ιονίων Νήσων – Αργοστόλι

- ΤΕΙ Μεσολογγίου
- ΤΕΙ Αθηνών

Απομένουν οι συλλογές των παρακάτω βιβλιοθηκών :

- Εθνική Βιβλιοθήκη
- Γεωπονικό Πανεπιστήμιο
- Οικονομικό Πανεπιστήμιο Αθηνών
- ΤΕΙ Καβάλας
- ΤΕΙ Λάρισας
- ΤΕΙ Χαλκίδας
- Πανεπιστήμιο Δυτικής Μακεδονίας
- Πανεπιστήμιο Πελοποννήσου
- Πανεπιστήμιο Στερεάς Ελλάδος

Η βιβλιοθήκη του Τ.Ε.Ι. Σερρών με τη συμμετοχή της στο Συλλογικό Κατάλογο Ελληνικών Ακαδημαϊκών Βιβλιοθηκών, δίνει τη δυνατότητα της ελεύθερης πρόσβασης στους κυριότερους καταλόγους των Ακαδημαϊκών Βιβλιοθηκών αλλιά και της Εθνικής Βιβλιοθήκης.

Το πρόγραμμα μηχανοργάνωσης (Advance της Geac) που χρησιμοποιεί ο Συλλογικός Κατάλογος είναι το ίδιο με το πρόγραμμα που χρησιμοποιεί η Βιβλιοθήκη του Τ.Ε.Ι. Σερρών για τη μηχανοργάνωσή της συλλογής της. Με τον ίδιο λοιπόν τρόπο που αναζητούν οι χρήστες της υλικό στη συλλογή της μέσω του ηλεκτρονικού της καταλόγου (OPAC), μπορούν πλέον να το αναζητήσουν και να εντοπίσουν μέσω του Συλλογικού Καταλόγου αν υπάρχει σε άλλες Ακαδημαϊκές Βιβλιοθήκες και σε ποιες.

Παραθέτουμε στην συνέχεια ένα παράδειγμα αναζήτησης βιβλιογραφίας στην βάση του Συλλογικού Καταλόγου. Στην ηλεκτρονική διεύθυνση www.unioncatalog.gr εμφανίζεται η κύρια σελίδα του Συλλογικού Καταλόγου. Εκτός από την αναζήτηση στις βάσεις του, μπορείτε να βρείτε πληροφορίες σχετικά με το ιστορικό και την πορεία υλοποίησής του, τα μέλη του Συνδέσμου, καθώς και τις εισηγήσεις της 1ης Δημερίδας που πραγματοποιήθηκε στο Εθνικό Μετσόβιο Πολυτεχνείο στις 7 & 8 Μαΐου 2007 με θέμα «Συλλογικός Κατάλογος Ελληνικών Ακαδημαϊκών Βιβλιοθηκών – Υπηρεσίες και Εργαλεία στη διάθεση χρηστών και βιβλιοθηκονόμων»

The screenshot shows the website interface for the Union Catalogue. At the top, there are logos for the 'ΣΥΛΛΟΓΙΚΟΣ ΚΑΤΑΛΟΓΟΣ ΕΛΛΗΝΙΚΩΝ ΑΚΑΔΗΜΑΪΚΩΝ ΒΙΒΛΙΟΘΗΚΩΝ' and 'HEALTHY ΣΥΝΔΕΣΜΟΣ ΕΛΛΗΝΙΚΩΝ ΑΚΑΔΗΜΑΪΚΩΝ ΒΙΒΛΙΟΘΗΚΩΝ'. The main content area displays search results for 'Προσθήκη νέων βιβλίων' (Addition of new books) with dates like 09/07/2007 and 29/06/2007. A sidebar on the left contains a navigation menu with categories like 'Κατηγορία βιβλίου', 'Ανοικτό/κλειστό βιβλίο', 'Μέλος Συνδέσμου', etc. At the bottom, there is a search bar and navigation buttons.

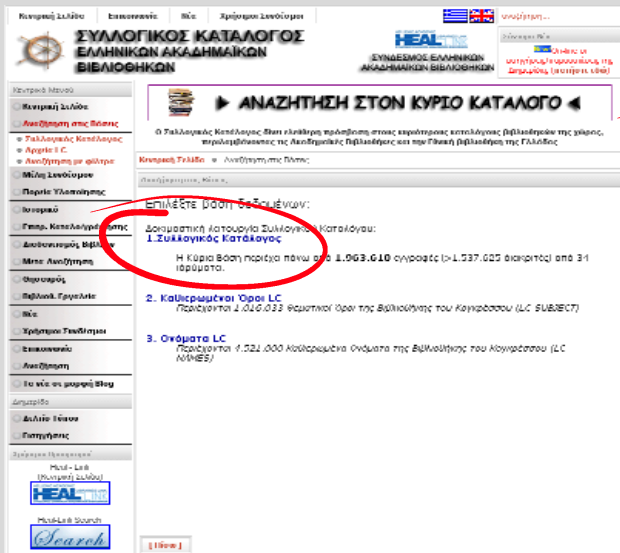

1. Για να κάνετε αναζήτηση στον κατάλογο επιλέξτε την 1η βάση.

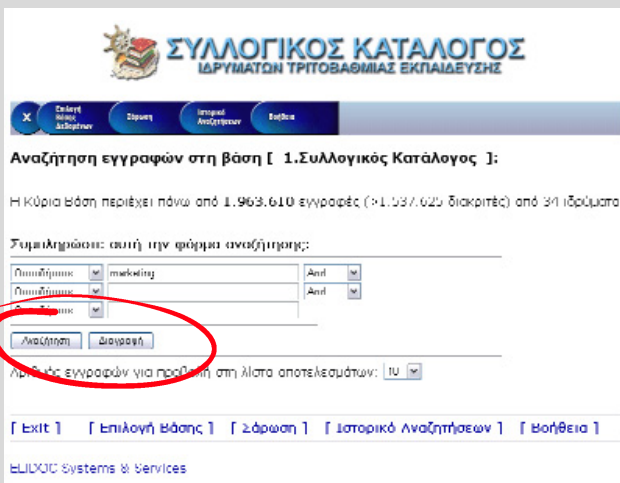

2. Στη σελίδα αυτή εισάγετε τον όρο αναζήτησης και πατάτε το κουμπί «Αναζήτηση». Στο παράδειγμα που ακολουθεί εισάγουμε τον όρο marketing.

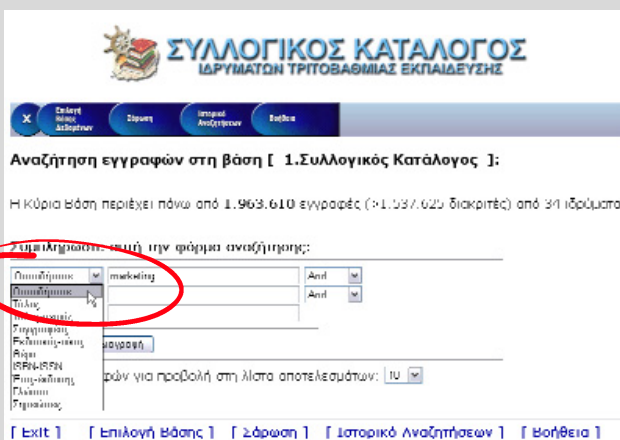

3. Σε περίπτωση που θέλετε να κάνετε πιο συγκεκριμένη την αναζήτηση σας μπορείτε να επιλέξετε από τη λίστα που σας εμφανίζει παρακάτω, τον τρόπο αναζήτησης σας. Έχετε ακόμα την δυνατότητα να εισάγετε παραπάνω πληροφορίες στη δεύτερη και στην τρίτη μπάρα όπως: όνομα συγγραφέα, θέμα, εκδοτικό οίκο...κ.ά.

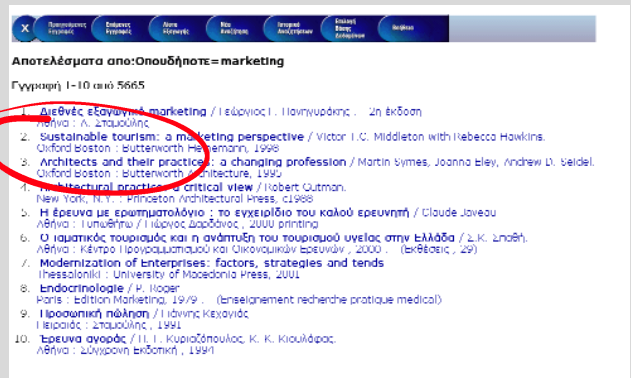

4. Το πρόγραμμα μας πληροφορεί για τον αριθμό των αποτελεσμάτων (5665 στην περίπτωση μας) και εμφανίζει τα πρώτα δέκα. Μπορείτε να δείτε τις επόμενες εγγραφές με την επιλογή «Επόμενες Εγγραφές» που υπάρχει στο κάτω ή επάνω μέρος της σελίδας, ή να επανέλθετε στις προηγούμενες με την επιλογή «Προηγούμενες Εγγραφές». Για να δείτε περισσότερα στοιχεία ενός βιβλίου καθώς και σε ποιες βιβλιοθήκες υπάρχει, επιλέξτε τη συγκεκριμένη εγγραφή (π.χ. την εγγραφή με τον αριθμό 2).

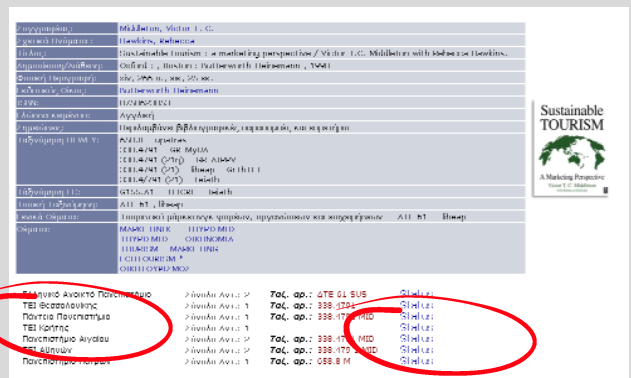

5. Στο κάτω μέρος της σελίδας εμφανίζει μια λίστα με τις Ακαδημαϊκές Βιβλιοθήκες που έχουν το συγκεκριμένο βιβλίο.

Πάντειο Πανεπιστήμιο

Αριθμός Εγγραφών : 1	
Τίτλος	Sustainable Tourism
Συγγραφέας	Victor T.c. Middleton With Rebecca Hawkins
Κατάσταση Αντίτυπων	
Θέση/Συλλογή	Library
Αριθμός Αντίτυπων	1
Κατάσταση	Στο Ράφι

6. Κάνοντας κλικ στην επιλογή status, π.χ. του Παντείου Πανεπιστημίου σας εμφανίζει μια δεύτερη σελίδα όπου αναγράφεται η κατάσταση του βιβλίου, δηλαδή αν είναι δανεισμένο, ή στο ράφι.

Η χρήση του Συλλογικού Καταλόγου απ' όλα τα μέλη της Ακαδημαϊκής κοινότητας αλλά και της ευρύτερης κοινωνίας, δίνει τη δυνατότητα ελεύθερης και άμεσης πρόσβασης σ' ένα τεράστιο αριθμό τεκμηρίων και κατά συνέπεια ενισχύει την παραγωγή πληροφοριακή διαδικασία.

@ Αθανασία Κηπουρού
Βιβλιοθηκονόμος
athanasialib@teiser.gr

“Σερραϊκά Ανάλεκτα” και “Σίρις”

Η Βιβλιοθήκη του Τ.Ε.Ι Σερρών κατόπιν συμφωνιών παραχώρησης δικαιωμάτων ψηφιοποίησης με τους αντίστοιχους φορείς έκδοσης, ανέλαβε να ψηφιοποιήσει και να διαθέσει στο ευρύτερο κοινό τα άρθρα δύο περιοδικών εκδόσεων:

- 1. Το περιοδικό “Σερραϊκά Ανάλεκτα”** εκδίδεται από το 1992 από τη Δημοτική Επιχείρηση Πολιτιστικής & Κοινωνικής Ανάπτυξης (Δ.Ε.Π.Κ.Α.) Σερρών και έχει ως στόχο να φιλοξενήσει στις σελίδες του κείμενα σχετικά με την τοπική ιστορία, λαογραφία κ.λπ.
- 2. Το περιοδικό “Σίρις”** είναι ένα φιλολογικό περιοδικό, που εκδίδει ο Σύνδεσμος Φιλολόγων Ν. Σερρών τα τελευταία περίπου είκοσι χρόνια. Οι συνεργάτες του περιοδικού (κυρίως φιλόλογοι) παράλληλα με τον εκπαιδευτικό τους χαρακτήρα, συνεχίζουν την προσπάθειά τους για την ανάδειξη και διάδοση της πολιτισμικής μας κληρονομιάς, προσφέροντας το έναυσμα για τη διδασκαλία της τοπικής ιστορίας στις πρώτες βαθμίδες της εκπαίδευσης, αφού αρκετές από τις μελέτες φωτίζουν το ιστορικό παρελθόν της ευαίσθητης περιοχής μας. Οι δημοσιευμένες εργασίες είναι φιλολογικού περιεχομένου και προωθούν τον προβληματισμό για τα πολιτιστικά δρώμενα του νομού Σερρών.

Βιβλιοθηκονομική επεξεργασία

Οι βιβλιογραφικές εγγραφές αναφέρονται σε όλα τα άρθρα που περιέχονται στους τόμους των περιοδικών. Συγκεκριμένα σε κάθε εγγραφή καταγράφονται τα παρακάτω βιβλιογραφικά στοιχεία

- Συγγραφέας
- Τίτλος άρθρου
- Εκδότης
- Τόμος στον οποίο περιέχεται, ακριβείς σελίδες, έτος έκδοσης
- Θεματική κατηγορία στην οποία έχει ενταχθεί το άρθρο
- Ηλεκτρονική τοποθεσία πλήρους κειμένου (full text)

Οδηγίες αναζήτησης

Ο τρόπος αναζήτησης είναι ο ίδιος για τη βάση των “Σερραϊκών Ανάλεκτων” και για τη βάση του “Σίρις”. Ενδεικτικά αναφέρουμε ένα παράδειγμα αναζήτησης άρθρων στο περιοδικό “Σερραϊκά Ανάλεκτα”.

- Η αναζήτηση μπορεί να γίνει από την αρχική ιστοσελίδα της Βιβλιοθήκης (<http://lib.teiser.gr>) είτε επιλέγοντας κατευθείαν το αντίστοιχο εικονίδιο, είτε επιλέγοντας το περιοδικό που μας ενδιαφέρει από τη λίστα των καταλόγων της Βιβλιοθήκης (εικ. 1).

Εικόνα 1:



Αν ακολουθήσουμε το δεύτερο τρόπο πρέπει να επιλέξουμε πρώτα τη βάση δεδομένων που θέλουμε από τη λίστα των καταλόγων της Βιβλιοθήκης (εικ.2) για να μεταβούμε στην περιοχή της αναζήτησης. Επίσης, πατώντας στο κουμπί ο χρήστης μπορεί να δει μία σύντομη παρουσίαση του κάθε περιοδικού.

Ακολουθώντας τον πρώτο τρόπο μεταβίνουμε κατευθείαν στην περιοχή της αναζήτησης (εικ. 3).

Εικόνα 2:

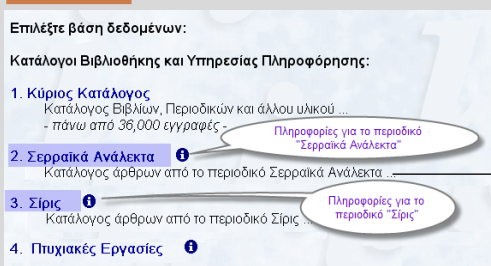

Εικόνα 3:

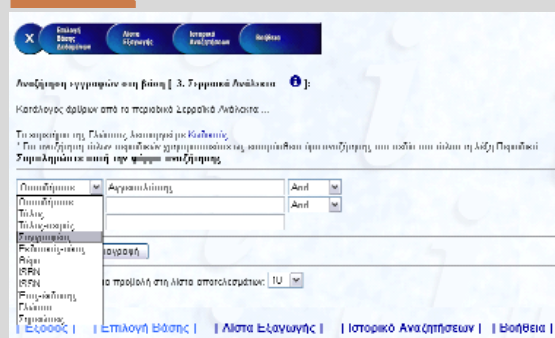

Στη συνέχεια επιλέγουμε το πεδίο στο οποίο θέλουμε να γίνει η αναζήτηση ή το αφήνουμε στο *Προσάρτημα* ώστε να γίνει η αναζήτηση σε όλα τα δυνατά πεδία. Για παράδειγμα επιλέγουμε το πεδίο *Συγγραφέας* και γράφουμε το όνομα *Αγγελιοπλάστης* (εικ.3).

Σύμφωνα με τα κριτήρια που δώσαμε εμφανίζονται τα αποτελέσματα (εικ. 4). Στο συγκεκριμένο παράδειγμα έχουμε τέσσερα αποτελέσματα, δηλαδή τέσσερα άρθρα που έχει γράψει ο *Αγγελιοπλάστης*.

Εικόνα 4:

Αποτελέσματα από: Σηχηράφιας=Αγγελιοπλάστης

Εγγραφές 1-4 από 4

- 1 **Λατινιστές μουσικοδιδάσκαλοι των Σερρών κατά τον εικοστό αιώνα [Άρθρο]**
Αγγελιοπλάστης, Γιώργος Κ. - 1993-1994 Πρώτη και Δεύτερη Συμπλοκή ανάμεσα Τόμ. 2, σ. 219-225
- 2 **Σημησιάζες για τη μουσική και εκπαγωγή σχολικών εργαζομένων των Σερρών εκπαιδευτηρίων από τα χειρόγραφα του Κωνσταντίνου Γκι Μπαρμπα (1880-1913) [Άρθρο]**
Αγγελιοπλάστης, Γιώργος Κ. - 2001 Πρώτη και Δεύτερη Συμπλοκή ανάμεσα Τόμ. 3, σ. 139-147
- 3 **Κατάλογος υποχρεωτικών και εθελουθικών εγγραφών από την αλληλογραφία του Οδίσσου Σερρών "Ορφανί" [Άρθρο]** 1934-1940
Αγγελιοπλάστης, Γιώργος Κ. - 2008 Πρώτη και Δεύτερη Συμπλοκή ανάμεσα Τόμ. 4, σ. 174-208
- 4 **Ο Σερραίος μουσικός Χρήστος Π. Σαματιώνι [Άρθρο]**
Αγγελιοπλάστης, Γιώργος Κ. - 1993 Πρώτη και Δεύτερη Συμπλοκή ανάμεσα Τόμ. 1, σ. 263-270

Στη συνέχεια, κάνοντας κλικ στο άρθρο που μας ενδιαφέρει (πχ. το 1ο), εμφανίζεται η πλήρης μορφή της εγγραφής (εικ. 5) στην οποία μπορούμε να δούμε όλα τα στοιχεία που αφορούν στο συγκεκριμένο άρθρο και το σπουδαιότερο είναι ότι επιλέγοντας το link στο πεδίο **"Ηλεκτρονική πηγή πλήρους κειμένου αρχείου"**, μπορούμε να δούμε ολόκληρο το κείμενο του άρθρου σε μορφή pdf.

Εικόνα 5:

Συγγραφέας:	Αγγελιοπλάστης, Γιώργος Κ., 1947-
Τίτλος:	Διαπρεπείς μουσικοδιδάσκαλοι των Σερρών κατά τον εικοστό αιώνα [Άρθρο] / Γιώργος Κ. Αγγελιοπλάστης
Δημοσίευση/Διάθεση:	Σέρρες: Δημοτική Επιχείρηση Πολιτιστικής & Κοινωνικής Ανάπτυξης Σερρών (ΔΕΠΚΑ), 1993-1994
Πηγή:	Σερραϊκό ανάλεκτα επιθερίδα Δημοτικής Επιχείρησης Πολιτισμού - Κοινωνικής Ανάπτυξης Δήμου Σερρών Δημοτική Επιχείρηση Πολιτιστικής & Κοινωνικής Ανάπτυξης Σερρών (ΔΕΠΚΑ) Τόμ. 2, σ. 219-225
Κατηγορία Υλικού:	Άρθρο Περιοδικού
Γλώσσα κειμένου:	Ελληνική
Σημειώσεις:	Περιέχει βιβλιογραφικές αναφορές
Περιεχόμενα:	Κωνσταντίνος Σεινοφάντος Σγουρός -- Νικόλαος Κτηρ. Δέλλιος -- Βασίλειος Ι. Καρταμπλής -- Νικόλαος Αναστασίου Παπακασσιόπουλος -- Ιερομόναχος Γαβριήλ Γκωνιάδης (Γιώργος Κόνιτος) -- Γιάννης Βασιών -- Αλέξανδρος Μπλενίβ -- Βασίλειος Κωνσταντίνου Βεηλικεστόης -- Χρήστος Π. Σαματιώνι -- Γιώργος Γεωργιάδης -- Σωτήριος Κωνσταντίνου Κασάρας -- Ελπίδα Βεηλικεστόου-Αθανασιάδου -- Εφη Χατζηδημητρίου
Ηλεκτρονική Πηγή πλήρους κειμένου αρχείου:	http://195.130.67.21/sa/t2/fr_219.pdf
Θέματα:	Μουσικοί, Έλληνες

Εμφανίζει το πλήρες άρθρο σε μορφή pdf

Όνομα: TEI-SERRON, GEN, Αναλέκτα [R] Κατάσταση: Διαθεσιμότητα

Ελπίζουμε ότι οι δύο αυτές βιβλιογραφικές βάσεις που δημιουργήσε η βιβλιοθήκη μας θα βοηθήσουν τους ερευνητές απ' όλην τον κόσμο, που αναζητούν δυσεύρετες τοπικές εκδό-

σεις και θα συμβάλλουν στη γενικότερη παρουσίαση και διάδοση της τοπικής εκδοτικής δραστηριότητας.



Ζωή Σωτηρίου
Βιβλιοθηκονόμος
zoelib@teiser.gr



info - νέα

Προφίλι χρηστών Βιβλιοθήκης Τ.Ε.Ι. Σερρών

Η Βιβλιοθήκη χάρη στο ολοκληρωμένο αυτοματοποιημένο σύστημα διαχείρισης των εργασιών της, **Geac Advance**, το οποίο χρησιμοποιεί από τον Νοέμβριο του 1998, επιτυγχάνει ακριβή καταγραφή και διαχείριση των δεδομένων της, εξασφαλίζοντας παράλληλα τη δυνατότητα εξαγωγής συμπερασμάτων που αφορούν τη χρήση της καθώς και χρήσιμων στατιστικών στοιχείων σχετικά με το προφίλι των ενεργών μελών της. Ως ενεργά μέλη θεωρούνται όλοι όσοι έχουν αποκτήσει κάρτα μέλους με Barcode, η οποία είναι απαραίτητη για τις συναλλαγές τους με τη Βιβλιοθήκη.

Σύμφωνα με τα στατιστικά του συστήματος, ο αριθμός των εγγεγραμμένων σήμερα ανέρχεται στους 7.974 χρήστες και ακολουθεί συνεχής ανοδική πορεία τα τελευταία ακαδημαϊκά έτη. Ο σημαντικός αυτός υψηλός αριθμός των μελών και τα μεγάλα ποσοστά δανεισμού οφείλονται στη φήμη της Βιβλιοθήκης, στο εύρος του διαθέσιμου υλικού και υπηρεσιών τα οποία προσφέρει και στη δυναμική του νεοκτιστού κτιρίου στο οποίο αυτή στεγάζεται.

Οι γενικές κατηγορίες στις οποίες κατατάσσονται οι χρήστες, συνολικά τέσσερις τον αριθμό, εξυπηρετούν τις ανά-

γκες της Βιβλιοθήκης και αντανακλούν τις διάφορες κατηγορίες χρηστών, που χρησιμοποιούσαν τις υπηρεσίες της από τις αρχές της λειτουργίας της. Συγκεκριμένα, το κοινό μπορεί να εγγραφεί με την ιδιότητα του *σπουδαστή* τμήματος του Τ.Ε.Ι. Σερρών, ως μέλος του *διοικητικού ή διδακτικού προσωπικού* του Ιδρύματος ή τέλος ως *εξωτερικός χρήστης*, μόνιμος κάτοικος του Νομού Σερρών, με ανάγκες χρήσης των συλλογών και υπηρεσιών της Βιβλιοθήκης.

Εξετάζοντας την κατανομή των μελών με βάση τις προαναφερθείσες κατηγορίες, παρατηρείται ότι η συντριπτική πλειοψηφία των χρηστών προέρχεται από τη μερίδα των σπουδαστών (Σχήμα 1), με ποσοστό 80% επί του συνόλου, τους εξωτερικούς χρήστες με ποσοστό περίπου 14% ενώ τέλος, ακολουθούν οι καθηγητές και το προσωπικό του Τ.Ε.Ι., 506 στο σύνολο, με τους άντρες μέλη (σε ποσοστό 62%) να υπερτερούν των γυναικών ως σύνολο αθλή και σε κάθε κατηγορία ξεχωριστά.

Σχήμα 1:

Κατανομή των χρηστών κατά ιδιότητα

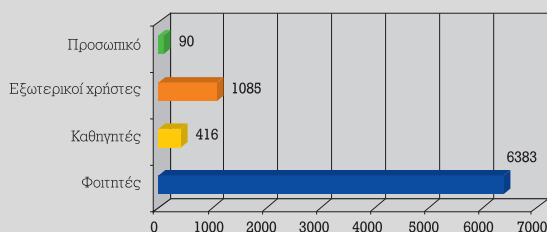

Πιο συγκεκριμένα, όσον αφορά στους σπουδαστές, τα πιο υψηλά ποσοστά χρήσης των υπηρεσιών της Βιβλιοθήκης παρατηρούνται από τους εγγεγραμμένους του τμήματος Λογιστικής με ποσοστό 23% (Σχήμα 2), χωρίς όμως να παρουσιάζονται σημαντικές διακυμάνσεις συγκρινόμενα με τα ποσοστά των σπουδαστών των υπόλοιπων τμημάτων. Οι

Σχήμα 2:

Κατανομή των σπουδαστών κατά τμήμα

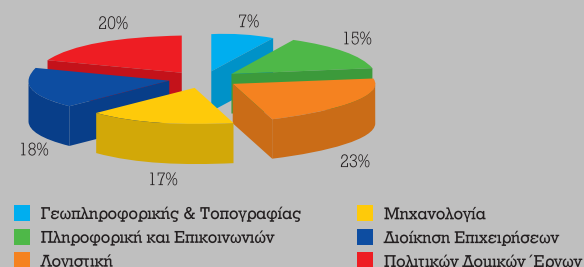

φοιτητές των τμημάτων Πολιτικών Δομικών Έργων, Διοίκησης Επιχειρήσεων, Μηχανολογίας και Πληροφορικής & Επικοινωνιών ακολουθούν με την σειρά που αναφέρονται χωρίς μεγάλες αποκλίσεις μεταξύ τους, ενώ ο μικρότερος αριθμός εγγεγραμμένων μελών αντιστοιχεί στους φοιτητές του τμήματος Γεωπληροφορικής & Τοπογραφίας με ποσοστό 7% επί του συνολικού ποσού των 6.383 φοιτητών μελών της Βιβλιοθήκης.

Αναφορικά με τους καθηγητές, ανεξαρτήτως Σχολής στην οποία ανήκουν, η χρήση των προσφερόμενων υπηρεσιών γίνεται κατά κύριο λόγο για διδακτικούς και ερευνητικούς σκοπούς με τη συλλογή της Βιβλιοθήκης να καλύπτει τα θεματικά αντικείμενα όλων των επιστημονικών πεδίων των υφιστάμενων τμημάτων. Σύμφωνα με τις στατιστικές αναφορές, το μεγαλύτερο ποσοστό των χρηστών που κατατάσσονται στην κατηγορία του διδακτικού προσωπικού ανήκουν στη Σχολή Διοίκησης & Οικονομίας (63%) υπερτερώντας των καθηγητών των τμημάτων της Σχολής Τεχνολογικών Εφαρμογών οι οποίοι καλύπτουν το υπόλοιπο 37%.

Αξίζει να σημειωθεί ότι τα παραπάνω ποσοστά χαρακτηρίζουν την τάση που επικρατεί σήμερα, ενώ κάθε νέο ακαδημαϊκό έτος παρατηρούνται διακυμάνσεις που μεταβάλλουν τα αποτελέσματα. Σύμφωνα με αυτή την παρατήρηση, τα στατιστικά στοιχεία του συστήματος για την τρέχουσα ακαδημαϊκή περίοδο παρουσιάζουν αύξηση των νεοεγγεγραμμένων μελών που προέρχονται από τη Σχολή Τεχνολογικών Εφαρμογών συγκρινόμενα με τα νέα μέλη της ίδιας Σχολής του προηγούμενου έτους.

Λόγω των αλλαγών που παρατηρούνται, η συνεχής παρακολούθηση και συλλογή στατιστικών στοιχείων σχετικά με την ταυτότητα των χρηστών και τις τάσεις που παρουσιάζονται αποτελεί συνεχές μέλημα της Βιβλιοθήκης προκειμένου να ενημερώνεται ώστε να οργανώνεται και να προσαρμόζεται σύμφωνα με τις εκάστοτε ανάγκες προς όφελος πάντα των χρηστών.

Σχήμα 3:

Κατανομή των καθηγητών κατά Σχολή

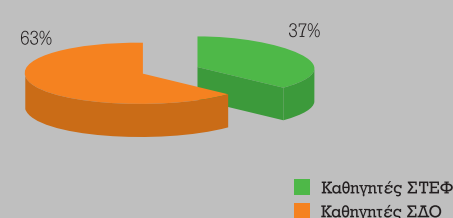



Παρουσιάζοντας τη Βιβλιοθήκη σε μελλοντικούς χρήστες



Ένας από τους στόχους της βιβλιοθήκης του Τ.Ε.Ι. Σερρών μεταξύ άλλων είναι και η σύνδεσή της με την ευρύτερη τοπική κοινωνία, λειτουργώντας ως πόλος έλξης για όσο το δυνατόν περισσότερες ομάδες, μέσω επικοινωνιακών και κοινωνικών δράσεων, συνεισφέροντας στην ποιοτική και πολιτιστική εξέλιξη της κοινωνίας.

Η Βιβλιοθήκη του Τ.Ε.Ι. Σερρών, είναι ανοιχτή σε εκπαιδευτικές επισκέψεις σχολείων και άλλων φορέων, από την Ελλάδα και το εξωτερικό, προκειμένου οι επισκέπτες να γνωρίσουν τη Βιβλιοθήκη και να πληροφορηθούν για τις υπηρεσίες της. Οι **επισκέψεις** περιλαμβάνουν ξενάγηση στις κτιριακές εγκαταστάσεις της Βιβλιοθήκης, γνωριμία με τα

Τμήματα (πληροφοριακό - δανειστικό) καθώς και τον τρόπο οργάνωσής της, για τη χρήση της ως πηγής έρευνας, πληροφόρησης και ψυχαγωγίας. Μαθητές της Πρωτοβάθμιας και Δευτεροβάθμιας εκπαίδευσης συνοδευόμενοι από τους δασκάλους και καθηγητές τους, μπορούν να επισκέπτονται τη βιβλιοθήκη καθ' όλη τις ημέρες και ώρες λειτουργίας της (Δευτέρα - Παρασκευή 8.30 π.μ. - 8.00 μ.μ.).

Η εμπειρία των επισκέψεων στη βιβλιοθήκη προσφέρει ποικιλία παραστάσεων και εντυπώσεων, ενισχύει τη δημιουργία κλίματος αγάπης για τα βιβλία, το διάβασμα, τη γνώση, ενθαρρύνοντας τη συμμετοχική διαδικασία στους μελλοντικούς χρήστες.



